

# ewt®

MANUEL D'UTILISATION / USER MANUAL / GEBRUIKSHANDLEIDING



## TURNADO 360° REVOLUTION

MODEL

**FR** | Merci d'avoir acheté le ventilateur sur pied TURNADO 360° Revolution EWT®. Vous pouvez être sûr qu'avec EWT®, vous avez acquis un produit de haute qualité conçu pour un fonctionnement optimal. **POUR VOTRE SÉCURITÉ : LIRE ATTENTIVEMENT ET COMPRENDRE TOUTES LES INSTRUCTIONS**

**EN** | Thank you for purchasing this pedestal fan TURNADO 360° Revolution EWT®. You can be sure that with EWT®, you have bought a top-quality product which is designed for optimal performance. **FOR YOUR SAFETY: PLEASE READ CAREFULLY AND ENSURE THAT YOU UNDERSTAND ALL INSTRUCTIONS**

**NL** | Bedankt dat u de ventilator met voet TURNADO 360° Revolution van EWT® heeft gekocht. U kunt er zeker van zijn dat u met EWT® een kwaliteitsproduct hebt aangeschaft. Dit product is speciaal ontwikkeld voor een optimale werking. **VOOR UW VEILIGHEID: ZORG DAT U ALLE AANWIJZINGEN AANDACHTIG LEEST EN BEGRIJPT**

FR

EN

NL

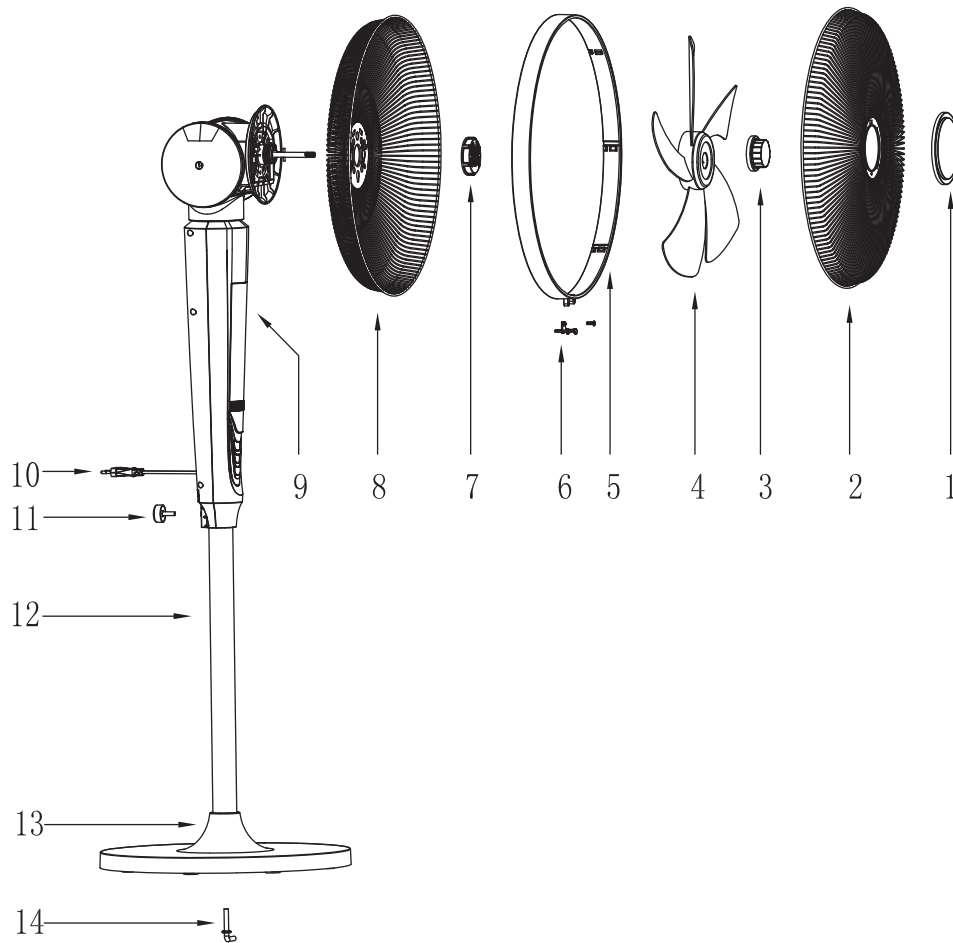

FR

1. Rond décoratif
2. Grille frontale
3. Capuchon de l'hélice
4. Pales
5. Ceinture de la grille
6. Loquet de sécurité + vis
7. Écrou de sécurité de la grille arrière
8. Grille arrière
9. Ecran d'affichage LED
10. Câble électrique
11. Grande vis de fixation  
(2 embouts 20 cm ou 57 cm)
12. Pied du ventilateur
13. Socle
14. Vis en L

EN

1. Decorative circle
2. Front grill
3. Blade centre cap
4. Blades
5. Grill belt
6. Safety latch + screw
7. Back grill safety nut
8. Back grill
9. LED screen
10. Electrical cable
11. Large mounting screw  
(2 nozzles 20cm or 57cm)
12. Fan base
13. Latch
14. L Screw

NL

1. Decoratieve ring
2. Voorste rooster
3. Propellerdop
4. Schoepen
5. Ring van het rooster
6. Veiligheidsslotje + schroef
7. Veiligheidsmoer van het achterste rooster
8. Achterste rooster
9. LED-scherm
10. Stroomsnoer
11. Grote bevestigingsschroef  
(2 verlengstukken 20 cm of 57 cm)
12. Voet van de ventilator
13. Voetstuk
14. L-schroef



## CONSIGNES DE SÉCURITÉ

**Cher Client,**

**Merci de lire attentivement les instructions avant d'utiliser cet appareil, une utilisation incorrecte risquant de l'endommager. Soyez particulièrement attentif aux consignes de sécurité. Si vous confiez cet appareil à un autre utilisateur, remettez-lui ce manuel. Cet appareil répond aux prescriptions en matière de sécurité concernant les appareils électriques. Une utilisation non conforme peut cependant provoquer des dommages aux personnes et aux biens. Lisez attentivement la totalité du présent mode d'emploi avant la mise en service de l'appareil. Conservez le mode d'emploi, le certificat de garantie et le reçu, ainsi que, dans la mesure du possible, l'emballage.**

- Ne pas utiliser l'appareil avant que le socle ne soit correctement monté, qu'il soit en position verticale et repose sur sa base uniquement, ne pas utiliser l'appareil en position couchée ou incliné et appuyé contre une autre surface.
- Cet appareil est conçu exclusivement pour une utilisation privée et pour l'usage prévu. Les utilisations autres que celles prévues ne sont pas autorisées et peuvent être dangereuses.
- **DANGER !** Ne placez jamais l'appareil sous une source d'eau (pluie, robinet...), risque de choc électrique.
- **ATTENTION – NE PAS UTILISER** le radiateur à proximité d'une baignoire, d'une douche ou d'une piscine.
- Cet appareil peut être utilisé par des enfants d'au moins 8 ans et des personnes ayant des capacités physiques, sensorielles ou mentales réduites ou dénuées d'expérience ou de connaissances si elles sont correctement surveillées ou si des instructions relatives à l'utilisation de l'appareil en toute sécurité leur ont été fournies, et si les risques encourus ont été appréhendés. Ne pas laisser les enfants jouer avec l'appareil. Les enfants ne peuvent effectuer les travaux de nettoyage et d'entretien de l'appareil sans surveillance.
- Une surveillance est nécessaire lorsque l'appareil se trouve à proximité d'enfants de moins de 3 ans.
- Les enfants de 3 à 8 ans peuvent uniquement allumer/éteindre l'appareil sous réserve qu'il soit placé dans une position normale, que des instructions relatives à l'utilisation de l'appareil en toute sécurité leur ont été fournies et si les risques encourus ont été appréhendés. Les enfants de 3 à 8 ans ne peuvent brancher l'appareil au secteur, régler la température ni effectuer de travaux de nettoyage ou d'entretien sur l'appareil.
- **AVERTISSEMENT :** Afin d'éviter tout risque d'accident causé par une réinitialisation inopinée du disjoncteur thermique, cet appareil ne doit pas être alimenté par un dispositif de commutation externe, comme une minuterie, ni connecté à un circuit régulièrement activé et désactivé.
- Ne jamais utiliser l'appareil si un câble ou un connecteur est endommagé, s'il présente un dysfonctionnement ou s'il est tombé ou a été endommagé de toute autre manière.
- Utiliser l'appareil uniquement avec la tension indiquée sur l'étiquette signalétique.
- Branchez l'appareil uniquement sur une installation électrique conforme aux normes en vigueur avec une protection de circuit temporisée. Vérifiez que l'intensité maximale de tous les appareils se trouvant sur ce disjoncteur ne puisse dépasser l'intensité du disjoncteur (16A).
- Si le cordon d'alimentation est endommagé, il doit être remplacé par le fabricant, un agent agréé ou tout professionnel qualifié afin d'éviter tout risque d'accident.
- Ne pas utiliser de multiprises, de rallonge, d'adaptateur pour le branchement de l'appareil, risque de surchauffe et d'incendie.
- Par mesure de sécurité, débrancher l'appareil lorsqu'il n'est pas utilisé et avant toute absence prolongée.
- Ne jamais tirer sur le cordon d'alimentation, mais sur la prise elle-même pour le débrancher.
- La prise secteur doit être accessible à tout moment afin que l'utilisateur puisse débrancher immédiatement l'appareil en cas de problème.
- Débrancher l'appareil de la prise secteur lorsqu'il n'est pas utilisé et avant de le déplacer.
- Pour débrancher l'appareil, ne pas tirer sur le cordon d'alimentation, débrancher la prise électrique à partir de la prise murale et la retirer doucement.
- Ne pas utiliser l'appareil si le cordon d'alimentation se trouve sous/sur l'appareil. La prise doit être accessible après l'installation.
- Ne tirez jamais sur le cordon d'alimentation pour déplacer l'appareil. Veillez toujours à ce que le cordon d'alimentation soit libre en cas de changement d'emplacement. N'enroulez





- jamais le cordon d'alimentation autour de l'appareil.
- Veillez à ce que le cordon d'alimentation ne présente pas de risque de faire trébucher.
  - Ne pas recouvrir le cordon d'alimentation par un tapis, moquette, couverture...
  - Toujours tenir la prise lorsque vous branchez ou débranchez l'appareil. Ne débranchez jamais en tirant sur le cordon. Risque de choc électrique et de dommage.
  - Arrêtez d'abord l'appareil avant de retirer la prise secteur.
  - Ne pas placer l'appareil juste en dessous d'une prise murale ou d'un boîtier de connexion.
  - L'appareil doit être stocké dans un endroit sec, à l'abri de l'humidité et dont la température est comprise entre 15°C et 25°C.
  - N'immergez ou ne poser jamais l'appareil dans l'eau ou tout autre liquide. Débranchez immédiatement la prise secteur si l'appareil se retrouve mouillé ou humide.
  - N'utilisez pas l'appareil avec les mains mouillées ou humides.
  - N'utilisez pas l'appareil en extérieur (il n'est pas conçu pour une utilisation en plein air).
  - Ne laissez pas l'appareil en marche sans surveillance.
  - Ne pas poser d'objets sur le dessus de l'appareil.
  - Ne pas s'asseoir sur l'appareil.
  - Afin d'éviter tout risque de dommages ou d'accident, ne pas placer ni utiliser l'appareil à proximité d'une source de chaleur, d'une flamme vive, d'une cuisinière ou de tout autre source de combustion.
  - Toujours utiliser l'appareil verticalement.
  - Faites attention aux risques de dommages que présentent les arêtes vives de l'appareil.
  - S'assurer que les meubles, les rideaux ou les autres matériaux combustibles sont positionnés à plus d'un (1) mètre de l'appareil.
  - Avant de nettoyer l'appareil, toujours débrancher la prise secteur.
- **AVERTISSEMENT** : Ne pas couvrir l'appareil. Ne pas placer de matériaux ou de vêtements sur l'appareil ou entraver la circulation d'air autour de l'appareil.
  - **NE PAS BLOQUER LA VENTILATION !** Vérifiez régulièrement que les entrées et sorties d'air ne soient pas obstruées.
  - Ne rien introduire à travers la grille de protection (doigt, stylo, outil...)
  - Ne jamais utiliser l'appareil si les grilles de protections ne sont pas installées conformément à la notice.
  - Ne pas démonter la grille de protection pour le nettoyage.
  - Ne pas placer l'arrivée d'air de l'appareil à proximité de murs ou de rideaux (1m). L'obstruction du passage de l'air risquant de réduire son efficacité.
  - **AVERTISSEMENT** : Pour éviter tout risque de strangulation avec le cordon électrique, les enfants et les personnes vulnérables doivent être surveillés lorsqu'ils se trouvent à proximité du produit, que l'appareil soit utilisé ou pas.
  - **AVERTISSEMENT** : Pour éviter tout risque de suffocation, retirez tous les éléments d'emballage, notamment en plastique et en EPS, et les garder hors de portée des personnes vulnérables, des enfants et des bébés.

### Branchement électrique

#### **AVERTISSEMENT : cet appareil doit être relié à la terre**

Branchez l'appareil uniquement sur le courant alternatif de 230 volts (respecter les indications figurant sur la plaque signalétique) et sur une installation électrique conforme aux normes en vigueur.

Lire attentivement les consignes de sécurité et les instructions d'installation avant de mettre l'appareil en marche.







## CARACTÉRISTIQUES

<b>Modèle</b>	<b>TURNADO 360° REVOLUTION</b>
Référence	TURNADO 360° Revolution
Puissance	65 W
Diffuseur d'arômes	Oui
Nombre de vitesses	3
Modes préprogrammés	3 : Normal / Naturel / Nuit
Oscillation	Oui 360°
Inclinaison réglable	Oui 90° Système Révolution
Angles d'oscillation	60° / 90° / 180° / 360°
Minuterie	Oui – 1h 2h 4h 8h
Affichage digital	Ecran LED
Télécommande	Oui avec pile CR2032
Nombre de pales	5
Matière des pales	Plastique transparent
Tension	220-240 V~
Fréquence	50/60Hz
Volume sonore	< 55 dB
Dimensions grille	45 cm
Dimensions produit (LxPxH)	45 x 41 x 140 cm
Poids produit	8,40 kg

## AVANT LA PREMIÈRE UTILISATION

1. Veuillez lire attentivement ces instructions avant d'utiliser l'appareil et conservez-les pour une consultation ultérieure.
2. Vérifiez si la tension de votre réseau électrique local correspond à celle qui figure sur l'appareil.
3. Avant la première utilisation, **retirez les films ou autocollants protecteurs de l'appareil.**

## ASSEMBLAGE

Déballer votre appareil et retirez avec précautions les emballages entourant le ventilateur.

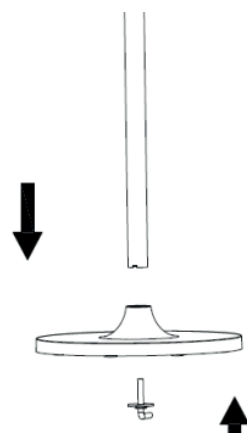

**ETAPE 1 :**  
Faites passer la vis en L dans l'orifice situé sous le socle. Placez le pied du ventilateur sur le socle et fixez-le tout en vissant fermement la vis L.

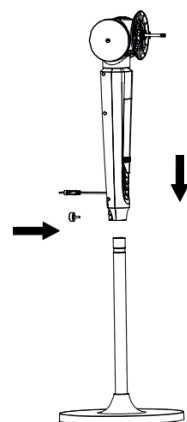

**ETAPE 2 :**  
Posez le socle assemblé au tube de support sur un bureau ou un sol plat. Vérifiez que la partie à raccorder, située sous le tube de support, coïncide bien avec les orifices. Puis vissez solidement la partie supérieure du ventilateur avec la grande vis.

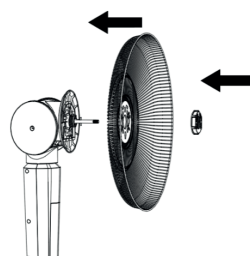

**ETAPE 3 :**  
Dévissez l'écrou de sécurité et le capuchon de l'hélice de la tige métallique pour pouvoir monter la grille postérieure. Placez la grille postérieure sur la tige métallique. Serrez fermement à l'aide de cet écrou de sécurité.

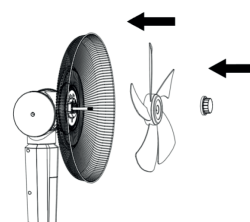

**ETAPE 4 :**  
Une fois la grille fixée, installez les pales dans la tige métallique. Et serrez fermement à l'aide du capuchon de l'hélice en tournant dans le sens contraire des aiguilles d'une montre

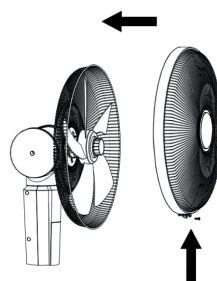

**ETAPE 5 :**  
Assemblez la grille frontale sur la grille postérieure : Pour cela insérez bien le crochet de la grille supérieure dans la grille postérieure. Ensuite, clipsez le tout. Vous devez entendre tous les clics d'assemblage (encoches à l'intérieur de la ceinture de la grille).



**ETAPE 6 :**  
Refermez maintenant la grille avec le loquet de sécurité et ajoutez la vis pour bloquer le loquet (photo ci-joint).

**Avant d'allumer l'appareil, vérifiez bien si la grille est fixée solidement.**





**AFFICHAGE ET PANNEAU DE CONTRÔLE**

**AFFICHAGE DIGITAL : ECRAN LED**

Affichage angle d'oscillation

Affichage minuterie

Affichage mode

Affichage vitesse

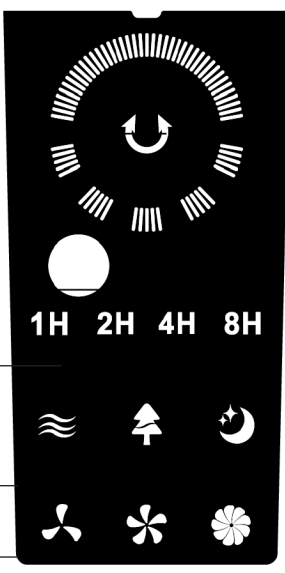

Lente	Moyenne	Rapide

**OSCILLATION**

Appuyez sur pour mettre en marche l'oscillation.

Appuyez sur pour choisir l'angle d'oscillation : 60° ou 90° ou 180° ou 360°.

**MODE**

Le ventilateur dispose de 3 modes de fonctionnement ; Normal, Naturel, Nuit.

Appuyez sur la touche pour choisir le mode préprogrammé désiré.

**NORMAL** : le symbole s'affiche. Le ventilateur fournit une ventilation continue, réglée sur la vitesse qui a été sélectionnée.

**NATUREL** : le voyant correspondant à la ventilation naturelle et affiche le symbole. La vitesse de rotation passe d'un niveau à l'autre : rapide, moyen et lent.

**NUIT** : le symbole s'affiche, l'appareil passe en mode nuit et réduit la vitesse du ventilateur. La vitesse de rotation passe d'un niveau à l'autre : moyen, lent et arrêt.

**MINUTERIE** : Appuyez sur la touche pour sélectionner la durée de fonctionnement du ventilateur selon les réglages suivants: 1h 2h 4h 8h.

**AFFICHAGE DIGITAL : ECRAN LED**

Choix du mode

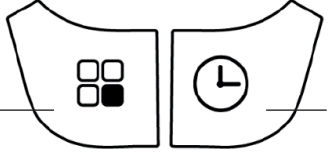

Réglage minuterie 1H, 2H, 4H ou 8H

Choix de l'angle d'oscillation

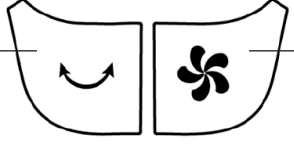

Choix de la vitesse

Marche / Arrêt

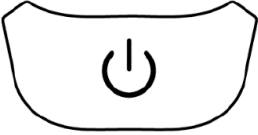

**INSTRUCTIONS D'UTILISATION**

**MARCHE / ARRÊT**

**MARCHE** : Appuyez une fois sur le voyant

**ARRÊT** : Appuyez une fois sur le voyant

**CHOIX DES VITESSES**

Pour choisir la vitesse, appuyez sur

**VITESSES LENTE** : Appuyez une fois sur

**VITESSE MOYENNE** : Appuyez deux fois sur

**VITESSE RAPIDE** : Appuyez trois fois sur

**DIFFUSEUR D'ARÔMES**



Grâce au boîtier diffuseur d'arômes vous allez pouvoir avoir un air intérieur sain et/ou parfumé. Ce boîtier est fourni avec deux cotons.

1. Pour diffuser une huile essentielle, imbinez un coton de quelques gouttes.
2. Remplacez le coton dans son boîtier et refermez bien le tout. Gardez l'autre coton pour une utilisation ultérieure.
3. Accrochez le boîtier sur la grille de ventilation afin de permettre la bonne diffusion de l'huile essentielle.

**Après plusieurs utilisations, vous pouvez remplacer les cotons par des disques de coton classique disponibles en grande surface. Aucun parfum, ni huile essentielle, n'est fourni avec le produit.**





## TELECOMMANDE

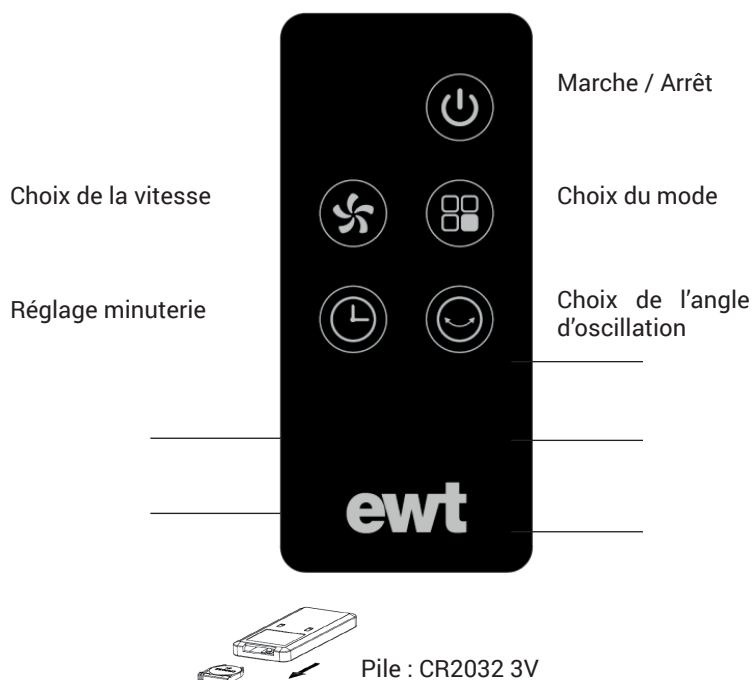

Pour insérer la pile de la télécommande, retirez le petit tiroir situé au bout de la télécommande. Pressez et tirez en même temps pour sortir le tiroir. Insérer la pile dans l'emplacement en forme de cercle en respectant la polarité indiquée. Réinsérez le tiroir dans la télécommande.

Les fonctions de contrôle à distance sont identiques à celles qui sont fournies sur le panneau de contrôle. L'émetteur situé à l'extrémité antérieure de la télécommande entre en contact avec le récepteur infrarouge du ventilateur et permet une commande à distance. Lorsqu'elle n'est pas utilisée pendant une longue période, retirez les piles et rangez-la soigneusement.

## NETTOYAGE ET ENTRETIEN

- Avant le nettoyage, toujours débrancher l'appareil du secteur.
- Nettoyez la surface de l'appareil à l'aide d'un chiffon doux, sans utiliser d'eau.
- Si l'appareil est très sale, nettoyez la surface de l'appareil à l'aide d'un chiffon humide (ajoutez éventuellement un produit nettoyant non corrosif).
- N'utilisez pas de détergent corrosif, de solvant corrosif ou de produit chimique.
- Ne pas utiliser d'éponge abrasive, de tampon à récurer ou de brosse dure pour nettoyer l'appareil.
- Ne pas immerger le corps principal dans l'eau.
- Éviter que le moteur ou les autres composants électriques ne soient en contact avec de l'eau.
- Si l'appareil n'est pas utilisé pendant une longue période, emballez-le soigneusement. Entrez-le dans un endroit sec et aéré, à l'abri de la poussière.
- Nettoyer avec précaution la partie située près du moteur.
- Nettoyez la grille extérieure à l'aide d'un détergent non corrosif et d'une brosse douce.

**CET APPAREIL EST CONÇU UNIQUEMENT POUR UN USAGE DOMESTIQUE**



## GARANTIE

Ce ventilateur TURNADO 360° REVOLUTION EWT est assorti d'une garantie de deux (2) ans à compter de la date d'achat sous les conditions d'utilisation normales. La garantie ne s'applique pas aux dommages dus directement ou indirectement à une utilisation abusive, à la négligence, à une utilisation non conforme, aux accidents, réparations non conformes ou modifications ainsi qu'à un défaut d'entretien. Veuillez conserver votre ticket de caisse/facture comme preuve de votre achat.

## EXCLUSIONS DE GARANTIE

- Modifications, démontages ou intégration à une autre machine ou à un montage la rendant fixe ou semi-fixe,
- Usure normale des pièces,
- Détérioration suite à une mauvaise utilisation,
- Non-respect de la notice d'emploi ou des consignes d'entretien et de sécurité,
- Dommages résultant d'un entretien défectueux, de défaut d'entretien,
- Dommages occasionnés par les éléments extérieurs (foudre...),
- Utilisation anormale de la machine,
- Entreposage dans de mauvaises conditions,
- Chocs,
- Immersion de l'appareil
- Utilisation de pièces ou accessoires non agréés par Glen Dimplex France,
- Délai de garantie dépassé

## AVERTISSEMENT



Ce symbole indique qu'une fois en fin de vie, ce produit ne doit pas être éliminé avec les déchets municipaux, mais avec les déchets dangereux. Il doit être déposé dans un point de collecte ou de mise au rebut réservé à cet usage, conformément à la directive européenne 2012/19/EU (DEEE). En veillant à la mise au rebut correcte de ce produit, vous contribuez à prévenir tout effet nuisible sur la santé et sur l'environnement dû aux substances dangereuses qu'il contient.

## PRECISIONS SUR L'UTILISATION DES PILES :

Jeter une pile usagée dans la nature ou les ordures ménagères pollue et empêche la récupération de matériaux valorisables. Il est donc important de limiter sa consommation de piles et de respecter les consignes suivantes :

- Privilégier les piles alcalines (qui durent plus longtemps que les piles salines) et lorsque c'est possible, les piles rechargeables
- Déposer les piles et accumulateurs usagés dans les conteneurs spécifiques disposés chez les commerçants. Ainsi, les métaux seront valorisés et ne pollueront pas l'environnement car ils contiennent des métaux lourds dangereux pour la santé et l'environnement (principalement du cadmium et du nickel).

## INFORMATIONS RELATIVES À L'ÉCOCONCEPTION DES VENTILATEURS

Informations requises pour les ventilateurs, conformément au règlement (EU) No 206/2012 portant application de la directive 2009/125/EC du Parlement européen et du Conseil en ce qui concerne les exigences d'écoconception applicables aux climatiseurs et ventilateurs.

Modèle	TURNADO 360° Revolution		
Description	Symbole	Valeur	Unité
Débit d'air maximal	F	60	m <sup>3</sup> /min
Puissance absorbée	P	54,50	W
Valeur de service	SV	1,10	(m <sup>3</sup> /min)/W
Consommation d'électricité en mode veille	PSB	0,29	W
Consommation électrique saisonnière	Q	17,76	kWh/a
Niveau de puissance acoustique	LWA	62,30	dB(A)
Vitesse maximale de l'air	c	3,22	mètres/sec
Norme de mesure de la valeur de service	COMMISSION REGULATION (EU) No 206/2012 IEC 60879:1986 EN 50564:2011 EN 60704-2-7:1998 EN 60704-1:2010+A11:2012		



## SAFETY INSTRUCTIONS

Dear Customer,

**Please read the instructions carefully before using this appliance, incorrect usage may damage it. Please pay particular attention to the safety instructions. If you entrust use of this appliance to another person, please provide them with the manual. This appliance complies with safety standards for electrical equipment. Incorrect use can, however, cause damage to people and to property. Please read all of these instructions carefully before using the appliance for the first time. Please keep the instructions, the guarantee certificate and, as far as possible, the packaging.**

- Do not use this appliance until the base is properly assembled and it is standing upright supported on and by its base only, do not use lying down or lying at an angle against anything.
- This appliance is only designed for private use and for the purposes it is intended for. Other uses than the ones it is intended for are not authorised and may be dangerous.
- **WARNING – DO NOT** use the heater in the immediate surroundings of a bath, a shower or a swimming pool.
- **DANGER!** Never place the appliance beneath a source of water (rain, tap...), risk of electric shock.
- This appliance can be used by children aged from 8 years and above and persons with reduced physical, sensory or mental capabilities or lack of experience or knowledge if they have been given supervision or instruction concerning the use of the appliance in a safe way and understand the hazards involved. Children shall not play with the appliance. Cleaning and user maintenance shall not be made by children without supervision.
- Children of less than 3 years should be kept away unless continuously supervised.
- Children aged from 3 years and less than 8 years shall only switch on/off the appliance provided that it has been placed or installed in its intended normal operating position and they have been given supervision or instruction concerning the use of the appliance in a safe way and understand the hazards involved. Children aged from 3 years and less than 8 years shall not plug in, regulate and clean the appliance or perform user maintenance..
- **WARNING:** In order to avoid a hazard due to inadvertent resetting of the thermal cut-out, this appliance must not be supplied through an external switching device, such as a timer, or connected to a circuit that is regularly switched on and off by the utility.
- The socket-outlet must be accessible at all times to enable the mains plug to be disconnected as quickly as possible.
- Disconnect the appliance from mains power whenever it is not in use and before moving or relocating it.
- To unplug the appliance do not pull on the mains cable, grip the plug at the wall outlet and pull carefully.
- Never operate the appliance if a cable or connector has been damaged, after the appliance has malfunctioned or if the appliance was dropped or otherwise damaged in any way.
- Operate the appliance only at the voltage specified on the rating label.
- Only connect the appliance to an electrical supply which complies with all applicable standards and has a delayed circuit breaker. Check that the maximum power of all of the appliances connected to this power supply does not exceed the maximum capacity of the circuit breaker (16A).
- If the supply cord is damaged, it must be replaced by the manufacturer, its service agent or similarly qualified persons in order to avoid a hazard.
- Do not use a multi-socket, extension lead or adaptor when plugging the appliance in as there is a potential risk of overheating and fire.
- For safety reasons, unplug the appliance when it is not being used and when no-one will be present to supervise it for a long period of time.
- Never pull on the cable – unplug the appliance by pulling on the plug itself.
- Do not use the appliance if the power cable is under the appliance. The plug must be accessible once the appliance is installed.
- Never pull on the power cable to move the appliance. Always ensure that the power cable is unconstrained when you move the appliance. Never wrap the power cable around the appliance.
- Ensure that the cable does not risk tripping anybody up.
- Do not cover the power cable with a rug, carpet, blanket...
- Always hold the plug when you plug in or unplug the appliance. Never unplug it by pulling on the power cable. Risk of electric shock and damage.
- Switch the appliance off before unplugging it.







- Never place the equipment just below a wall plug or junction box.
- The appliance must be stored in a dry place, away from any sources of dampness and at a temperature of between 15°C and 25°C.
- Never immerse the appliance in water and never place it on water or any other liquid. Unplug the appliance immediately if it becomes damp or wet.
- Never use the appliance when you have wet or damp hands.
- Only use the appliance inside (indoors) and only for the purpose it was designed.
- Do not leave the appliance switched on without supervision.
- Do not place any objects on top of the appliance.
- Do not sit on the appliance.
- To avoid the risk of damage or a dangerous situation do not use this appliance or position any part of it near to heat, open flame, cooking appliances or any heating appliance.
- Always use the appliance in a vertical position.
- Be careful of the potential damage that can be caused by the appliance's sharp edges.
- Ensure that furniture, curtains or other combustible materials are placed more than one (1) metre from the appliance.
- Always unplug the appliance before cleaning it.
- **WARNING:** Do not cover the appliance. Do not place any materials or clothes on the appliance or impede the circulation of air around the appliance.
- **DO NOT BLOCK THE VENTILATION!** Regularly check that the air intakes and outlets are not obstructed.
- Do not put any objects through the protective grill (finger, pen, tool...)
- Never use the appliance if the protective grills are not fitted in compliance with the assembly instructions.
- Do not remove the protective grill for cleaning.
- Do not place the air intake close to walls or curtains (1m). Obstruction of the air flow may reduce the appliance's efficiency.
- **WARNING:** To avoid the risk of accidental strangulation from the supply cord all children and vulnerable people must be supervised when in the vicinity of the product whether it is working or not.
- **WARNING:** To avoid danger of suffocation please remove all packaging materials particularly plastic and EPS and keep these away from vulnerable people, children and babies.

#### Electrical connection

##### **WARNING: this appliance must be earthed**

Only plug the appliance onto a 230-volt alternating current power supply (respect the indications on the identification plate) and to an electrical installation which complies with the relevant standards. Please read the safety and installation instructions carefully prior to switching the appliance on.





### SPECIFICATIONS

<b>Model</b>	<b>TURNADO 360° REVOLUTION</b>
Reference	TURNADO 360° Revolution
Power	65W
Air freshener	Yes
Number of speeds	3
Pre-programmed modes	3: Normal/Natural/Sleep
Oscillation	Yes 360°
Adjustable tilting	Yes 90° Revolution System
Oscillation angles	60°/90°/180°/360°
Timer	Yes – 1h 2h 4h 8h
Digital display	LED screen
Remote control	Yes, with CR2032 battery
Number of blades	5
Blade material	Transparent plastic
Voltage	220-240 V~
Frequency	50/60Hz
Volume level	< 55dB
Grill dimensions	45cm
Product dimensions (LxWxH)	45x41x140cm
Product weight	8.40 kg

### BEFORE FIRST USE

1. Please read these instructions carefully before using the appliance and keep them for future use.
2. Check that the voltage of your local electricity network complies with the one specified on the appliance.
3. Before using the appliance for the first time, **remove the appliance's protective films or stickers.**

### ASSEMBLY

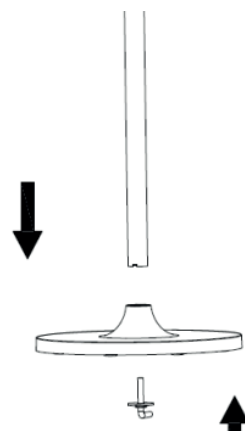

**STEP 1**  
Put the L screw into the hole located underneath the base. Place the foot of the fan onto the base and attach it, tightening the L screw firmly.

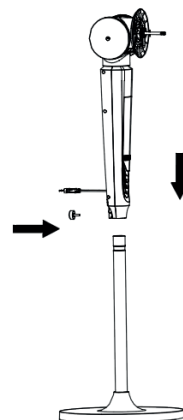

**STEP 2**  
Place the base assembled with the support tube onto a desk, table or flat floor. Check that the part which needs to be connected, located beneath the support tube, is placed in the correct position with regard to the holes. Then, solidly tighten the upper part of the fan with the large screw.

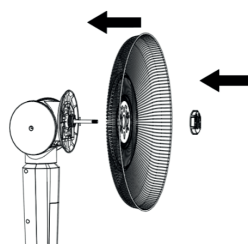

**STEP 3**  
Unscrew the safety nut and the blade centre cap from the metal rod in order to attach the back grill. Place the back grill onto the metal rod. Tighten firmly using the safety nut.

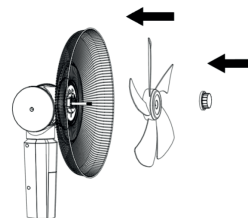

**STEP 4**  
Once the grill has been attached, install the blades into the metal rod. Then firmly tighten them using the blade centre cap to help you by turning anticlockwise.

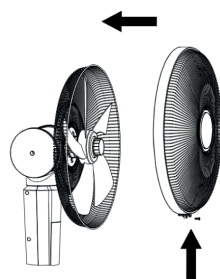

**STEP 5**  
Assemble the front grill onto the back grill: To do so insert the hook from the top grill into the back grill. Then, clip it all together. Make sure that you hear all of assembly elements click into place (slots inside the grill belt).



**STEP 6**  
Now close the grill with the safety latch and add the screw to block the latch into place (as shown in photo).

**Before switching the appliance on, ensure that the grill is securely attached.**





**CONTROL PANEL AND DISPLAY**

**DIGITAL DISPLAY: LED SCREEN**

Oscillation angle display

Timer display

Mode display

Speed display

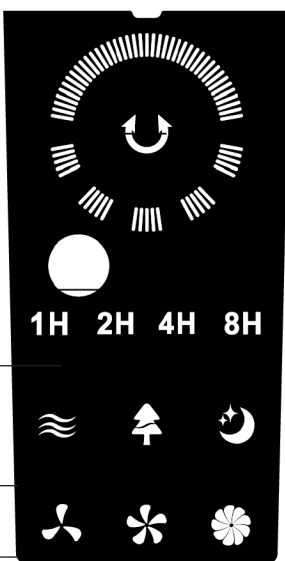

Slow	Medium	Top

**OSCILLATION**

Press to begin oscillation.

Press to choose oscillation angle: 60° or 90° or 180° or 360°.

**MODE**

The fan has 3 operation modes; Normal, Natural, Night.

Press the button to choose the pre-programmed mode you require.

**NORMAL:** the symbol is displayed. The fan will supply continuous ventilation, set to the speed you have selected.

**NATURAL:** the symbol corresponds to natural ventilation. The rotation speed varies between the different levels: top, medium and slow.

**NIGHT:** the is displayed and the appliance goes into night mode, reducing the speed of the fan. The rotation speed varies between the different levels: medium, slow and stop.

**TIMER:** Press the button to select the length of time the fan should operate for according to the following settings: 1h 2h 4h 8h.

**CONTROL PANEL**

Choice of mode

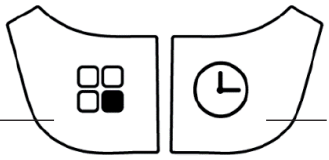

Timer setting 1H, 2H, 4H or 8H

Choice of oscillation angle

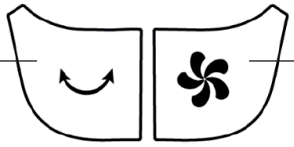

Choice of speed

On/Off

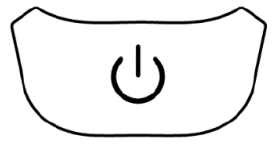

**INSTRUCTIONS FOR USE**

**SWITCHING ON/OFF**

ON: Press the indicator once.

OFF: Press the indicator once.

**CHOICE OF SPEED**

To choose the speed, press .

SLOW SPEED: Press once.

MEDIUM SPEED: Press twice.

TOP SPEED: Press three times.

**AIR FRESHENER**



Thanks to the air freshener box, you will be able to obtain fresh and/or scented air. This box is supplied with two cotton pads.

1. To disperse an essential oil, place a few drops of the oil onto one of the cotton pads.
2. Place the cotton pad into its box and make sure you close it correctly. Keep the other cotton pad for future use.
3. Attach the box to the ventilation grill to allow the essential oil to be dispersed correctly.

**After you have used them a few times, these cotton pads can be replaced with classical cotton discs which are available in all supermarkets.**

**No scent or essential oil is supplied with the product.**





## REMOTE CONTROL

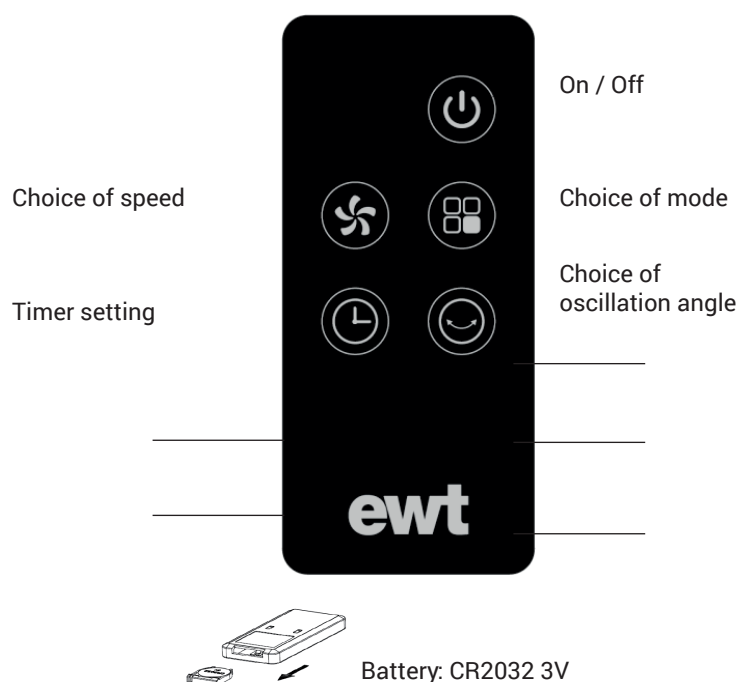

To insert the battery into the remote control, remove the small drawer located at the end of the device. Press and pull simultaneously to remove the drawer. Insert the battery into its circular spot, making sure that you respect the polarity. Replace the drawer into the remote control.

The remote control functions are identical to those which are provided by the control panel. The transmitter located on the back end of the remote control communicates with the fan's infrared receiver, allowing you to control the appliance remotely. When the remote control is not to be used for a long period of time, remove the batteries and store the device carefully.

## CLEANING AND MAINTENANCE

- Always unplug the appliance before cleaning it.
- Clean the surface of the appliance using a soft cloth, do not use any water.
- If the appliance is very dirty, clean the surface using a damp cloth (add a non-corrosive cleaning product if required).
- Do not use corrosive detergents, corrosive solvents or chemical products.
- Do not use an abrasive sponge, scouring pad or hard brush to clean the appliance.
- Do not immerse the main body of the appliance into water.
- Ensure that the motor and the other electrical components do not come into contact with water.
- If the appliance is not to be used for a long period, pack it away carefully. Store it in a dry and ventilated area where it will not be affected by dust.
- Clean the area located close to the motor carefully.
- Clean the outer grill using a non-corrosive detergent and a soft brush.

## THIS APPLIANCE IS DESIGNED FOR DOMESTIC USE ONLY

### WARRANTY

This EWT® appliance comes with a two- (2) year warranty which begins on the date of purchase and only applies to use under normal conditions. The warranty does not apply to damage incurred as a direct or indirect result of inappropriate use, negligence, improper use, accidents, improper repairs or lack of maintenance. Please keep your receipt/invoice as proof of purchase.

The accessories which come with this are consumables and the warranty pertaining to them is limited to one (1) month.

### EXCLUSIONS FROM WARRANTY

- Modifications, disassembly or integration into another machine or assembly making the appliance fixed or semi-fixed,
- Normal wear and tear of parts,
- Deterioration following incorrect use,
- Failure to respect the instructions manual or the maintenance and safety instructions,
- Damage arising from faulty maintenance or lack of maintenance,
- Damage caused by exterior factors (lightning...),
- Abnormal use of the machine,
- Storage in poor/inappropriate conditions,
- Impacts,
- Immersion of the appliance
- Use of parts or accessories which are not approved and certified by Glen Dimplex Consumer Appliance,
- Expiry of warranty.





**WARNING**



In compliance with European Directive 2012/19/EU regarding electrical and electronic equipment (WEEE), this equipment is marked with the crossed-out dustbin symbol which indicates that that the product should not be disposed of with household waste. It should be delivered to an appropriate collection point for processing, valuation, recycling of EEE waste (obtain information from your local town or city hall) or returned to a distributor on a "1 for 1 free" basis (recovery by the distributor does not entitle you to any payment or discount). By taking this action in favour of the environment, you, as a consumer or user, will be making a contribution to the preservation of natural resources and the protection of human health.

**INFORMATION ABOUT USING BATTERIES:**

Disposing of a used battery into the environment or along with household waste is a source of pollution and prevents recovery of materials which are of value and can be reused. It is therefore important to restrict your consumption of batteries and to respect the following instructions:

- Favour alkaline batteries (which last longer than saline ones) and, whenever possible, rechargeable batteries.
- Dispose of used batteries and storage batteries in the specified containers which can be found in shops. The metals the batteries contain can thus be valued and reused and they will not pollute the environment as they contain heavy metals which are dangerous both to health and the environment (mainly cadmium and nickel). When the battery is worn out, replace it with a CR2032 3V battery.

**INFORMATION RELATING TO ECO-DESIGN OF FANS**

Information required for fans, in compliance with regulation (EU) No 206/2012 in application of Directive 2009/125/EC by the European Parliament and Council concerning the eco-design requirements applicable to air conditioners and fans.

Model	TURNADO 360° Revolution		
Description	Symbol	Value	Unit
Maximum fan flow rate	F	60	m <sup>3</sup> /min
Power consumption	P	54,50	W
Service value	SV	1,10	(m <sup>3</sup> /min)/W
Standby power consumption	PSB	0,29	W
Seasonal power consumption	Q	17,76	kWh/a
Sound power level	LWA	62,30	dB(A)
Maximum air velocity	c	3,22	meters/sec
Measurement standard for service value	COMMISSION REGULATION (EU) No 206/2012 IEC 60879:1986 EN 50564:2011 EN 60704-2-7:1998 EN 60704-1:2010+A11:2012		







## VEILIGHEIDSVOORSCHRIFTEN

### Geachte klant,

**Gelieve de aanwijzingen aandachtig te lezen voordat u dit toestel gebruikt, aangezien foutief gebruik een risico van schade inhoudt. Houd in het bijzonder rekening met de veiligheidsvoorschriften. Als u dit toestel door iemand anders laat gebruiken, bezorg hem dan ook deze handleiding. Dit toestel voldoet aan de voorschriften inzake veiligheid van elektrische apparatuur. Afwijkend gebruik kan echter lichamelijke en materiële schade veroorzaken. Lees deze volledige handleiding aandachtig voordat u het toestel in gebruik neemt. Bewaar deze handleiding, het garantiebewijs, de kassabon en voor zover mogelijk ook de verpakking.**

- Gebruik dit toestel pas wanneer de basis naar behoren is gemonteerd en het product stevig rechtop op de basis staat, gebruik het niet wanneer het neerligt of ergens tegen leunt.
- GEVAAR! Zet het toestel nooit onder een bron van water (regen, kraan, enz.) risico van elektrocutie.
- AANDACHT – GEBRUIK de verwarmers NIET in de onmiddellijke omgeving van een bad, een douche of een zwembad.
- Dit toestel is uitsluitend ontworpen voor het bedoelde gebruik door particulieren. Ander gebruik dan voorzien is niet toegestaan en kan gevaarlijk zijn.
- Dit toestel mag worden gebruikt door kinderen vanaf 8 jaar en personen met verminderde lichamelijke, zintuiglijke of geestelijke vermogens of een gebrek aan ervaring of kennis indien ze onder toezicht staan of aanwijzingen hebben gekregen over het veilige gebruik van het toestel en de overeenkomstige gevaren begrijpen. Kinderen mogen niet met het toestel spelen. Reiniging en onderhoud door de gebruiker mogen niet worden uitgevoerd door kinderen zonder toezicht.
- Kinderen jonger dan 3 jaar moeten uit de buurt worden gehouden tenzij ze onder permanent toezicht staan.
- Kinderen van 3 tot 8 jaar mogen het toestel enkel aan/uit zetten op voorwaarde dat het is geplaatst of geïnstalleerd in de bedoelde normale gebruikspositie en ze onder toezicht staan of instructies hebben gekregen met betrekking tot het veilige gebruik van het toestel en de overeenkomstige risico's begrijpen. Kinderen van

3 tot 8 jaar mogen de stekker van het toestel niet in het stopcontact steken, noch het toestel bedienen of schoonmaken noch er gebruikersonderhoud aan uitvoeren.

- WAARSCHUWING: Omgevaarwegensongewenst resetten van de thermostatische schakelaar te voorkomen, mag dit apparaat niet worden gevoed via een externe schakelinrichting, zoals een timer, noch worden aangesloten op een circuit dat regelmatig wordt in en uit geschakeld.
- Gebruik het toestel nooit met een beschadigde connector, na een storing van het toestel of als het toestel is gevallen of op enige andere wijze beschadigd is.
- Gebruik het toestel enkel met de spanning zoals aangeduid op het typeplaatje.
- Sluit het toestel enkel aan op een elektrische installatie die voldoet aan de geldende voorschriften en met een stroomkringbeveiliging. Controleer dat de maximum intensiteit van de toestellen die op deze stroomonderbreker zijn aangesloten de intensiteit van de stroomonderbreker niet kan overschrijden (16A).
- Als het stroomsnoer is beschadigd, moet deze worden vervangen door de fabrikant, zijn servicevertegenwoordiger of een andere erkende persoon om gevaar te voorkomen.
- Gebruik geen verdeelstekkers, verlengkabels of adapters om het toestel aan te sluiten, risico van oververhitting en brand.
- Trek als veiligheidsmaatregel de stekker van het toestel uit het stopcontact wanneer het niet wordt gebruikt en bij langdurige afwezigheid.
- Trek nooit aan het snoer zelf maar aan de stekker om deze uit het stopcontact te trekken.
- Gebruik het toestel niet als het stroomsnoer zich onder/op het toestel bevindt. De stekker moet toegankelijk zijn na installatie.
- Trek de stekker van het toestel uit het stopcontact wanneer het niet wordt gebruikt en voordat u het verplaatst.
- Het stopcontact moet te allen tijde bereikbaar zijn om de hoofdschakelaar zo snel mogelijk te kunnen uitschakelen.
- Trek niet aan het stroomsnoer van het toestel om de stekker uit het stopcontact te trekken, maar neem de stekker zelf vast om hem voorzichtig uit het stopcontact te trekken.
- Zorg dat het stroomsnoer geen risico van struikelen vormt.
- Leg het stroomsnoer niet onder een mat, tapijt,





- afdekking, enz.
- Houd steeds de stekker vast om het toestel in te steken of uit te trekken. Trek nooit aan het snoer zelf om de stekker uit het stopcontact te trekken. Risico van elektrocutie en schade.
  - Zet het toestel uit voordat u de stekker uit het stopcontact trekt.
  - Plaats het toestel niet net onder een stopcontact of een aansluitdoos.
  - Het toestel moet op een droge plaats worden bewaard, beschermd tegen vocht en bij een temperatuur tussen 15°C en 25°C.
  - Houd het toestel nooit onder water of andere vloeistoffen. Koppel het toestel onmiddellijk los van het elektriciteitsnet als het vochtig of nat is.
  - Gebruik het toestel niet met natte of vochtige handen.
  - Gebruik het toestel niet buiten (het is niet ontworpen voor gebruik in de openlucht).
  - Laat het toestel niet werken zonder toezicht.
  - Zet geen voorwerpen op het toestel.
  - Ga niet op het toestel zitten.
  - Om het risico van schade of gevaarlijke situaties te voorkomen, mag dit product niet worden gebruikt noch enig onderdeel ervan worden geplaatst in de buurt van warmtebronnen, naakte vlammen, kooktoestellen of verwarmingstoestellen.
  - Gebruik het toestel steeds rechtopstaand.
  - Let op de risico's van schade van scherpe randen van het toestel.
  - Zorg dat meubels, gordijnen of andere brandbare materialen zich op minstens één (1) meter afstand van het toestel bevinden.
  - Trek voordat u het toestel reinigt steeds de stekker uit het stopcontact.
  - **WAARSCHUWING:** Dek het toestel nooit af. Leg geen materialen of kleren op het toestel en belemmer de luchtcirculatie rondom het toestel niet.
  - **VERSTOP DE VENTILATIE NIET!** Controleer regelmatig dat de luchtinlaten en -uitlaten niet zijn verstopt.
  - Steek niets door het beschermingsrooster (vingers, balpen, gereedschap, enz.)
  - Gebruik het toestel nooit als de beschermingsroosters niet zijn geïnstalleerd volgens de gebruiksaanwijzingen.
  - Verwijder het beschermingsrooster niet voor reiniging.
  - Plaats de luchtinlaat van het toestel niet in de buurt van muren of gordijnen (1m). Verstopping van de luchtdoorlaat kan de efficiëntie ervan verminderen.
  - **WAARSCHUWING:** Om het gevaar van ongewenste wurging door het stroomsnoer te voorkomen, moeten alle kinderen en kwetsbare personen onder toezicht staan wanneer ze zich in dezelfde ruimte bevinden als het product, of het nu aan staat of niet.
  - **WAARSCHUWING:** Gelieve om het gevaar van verstikking te voorkomen alle verpakkingsmaterialen, met name plastic en EPS, te verwijderen en uit te buurt te houden van kwetsbare personen, kinderen en baby's.





## EIGENSCHAPPEN

<b>Model</b>	<b>TURNADO 360° REVOLUTION</b>
Reference	TURNADO 360° Revolution
Referentie	TURNADO 360° Revolution
Vermogen	65 W
Geurverspreider	Ja
Aantal snelheden	3
Voorgeprogrammeerde standen	3
	Normaal / Natuurlijk / Nacht
Draaien	Ja 360°
Verstelbare kanteling	Ja 90° Revolutiesysteem
Draaihoeken	60° / 90° / 180° / 360°
Timer	Ja – 1u 2u 4u 8u
Digitale weergave	LED-scherm
Afstandsbediening	Ja met batterij CR2032
Aantal schoepen	5
Materiaal van de schoepen	Doorzichtig plastic
Spanning	220-240 V~
Frequentie	50/60Hz
Geluidssterkte	< 55 dB
Afmetingen rooster	45 cm
Productafmetingen (BxDxH)	45 x 41 x 140 cm
Productgewicht	8,40 kg

## VÓÓR HET EERSTE GEBRUIK

1. **Gelieve deze aanwijzingen aandachtig te lezen voordat u het toestel gebruikt** en bewaar ze voor raadpleging in de toekomst
2. Controleer dat de spanning van uw plaatselijke elektriciteitsnet overeenstemt met de vermelde waarde op het toestel.
3. **Verwijder vóór het eerste gebruik alle folies of zelfklevers van het toestel.**

## MONTAGE

### STAP 1

Steek de L-schroef in de opening onder het voetstuk. Zet de voet van de ventilator op het voetstuk en zet het geheel vast door de L-schroef stevig vast te draaien.

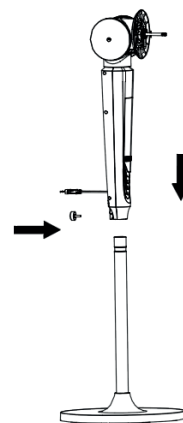
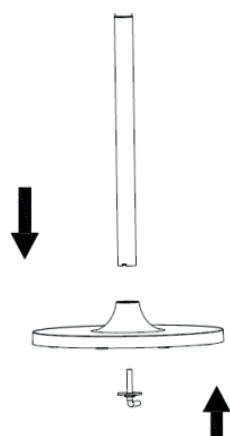

### STAP 2

Zet het op de steunbuis gemonteerde voetstuk op een schrijftafel of platte ondergrond. Controleer dat het te bevestigen deel onder de steunbuis goed samenvalt met de gaten. Draai vervolgens het bovenste deel van de ventilator stevig vast met de grote schroef.

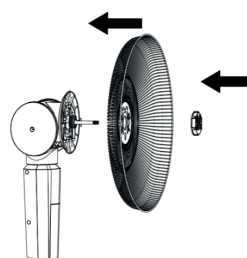

### STAP 3

Schroef de veiligheidsmoer en de dop van de propeller los van de metalen staaf om het achterste rooster te kunnen plaatsen. Plaats het achterste rooster op de metalen staaf. Zet stevig vast met behulp van deze veiligheidsmoer.

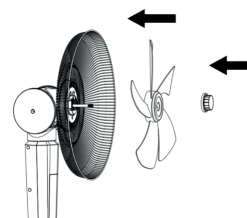

### STAP 4

Wanneer het rooster is bevestigd, plaatst u de schoepen op de metalen staaf. Zet stevig vast met behulp van de propellerdop door deze tegen de richting van de wijzers van de klok in te draaien

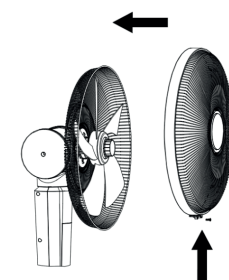

### STAP 5

Monteer het voorste rooster op het achterste rooster. Steek hiervoor de haak van het bovenste rooster in het achterste rooster. Klik vervolgens alles vast. U moet het klikgeluid van de montage horen (inkepingen aan de binnenkant van de ring van het rooster).



### STAP 6

Sluit het rooster nu weer met het veiligheidsslotje en blokkeer het met de schroef (zie foto).

**Controleer voordat u het toestel aanzet dat het rooster stevig is bevestigd.**



**WEERGAVE EN BEDIENINGSPANEEL****DIGITALE WEERGAVE LED-SCHERM**

Weergave draaihoek

Weergave timer

Weergave stand

Weergave snelheid

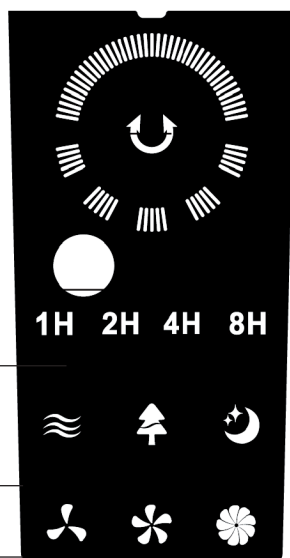
**BEDIENINGSPANEEL**

Standselectie

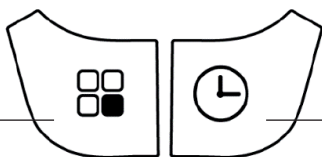
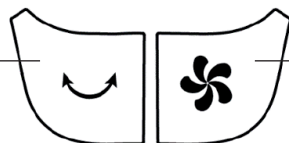
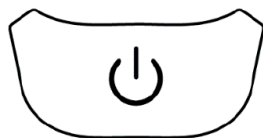
Instelling timer  
1u, 2u, 4u of 8uSelectie  
van de  
draaihoekSelectie  
van de  
snelheidStart /  
Stop**GEBRUIKSHANDLEIDING****START / STOP**

START: Druk één keer op het controlelampje

STOP: Druk één keer op het controlelampje

**SELECTIE VAN DE SNELHEID**

Druk om de snelheid te selecteren op.

LANGZAAM: Druk één keer op

MEDIUM: Druk twee keer op

SNEL: Druk drie keer op

Langzaam	Medium	Snel

**DRAAIEN**

Druk op om het draaien te starten.

Druk op om de draaihoek te selecteren:  
60° of 90° of 180° of 360°.**STAND**

De ventilator beschikt over 3 werkingsstanden; Normaal, Natuurlijk, Nacht. Druk op de toets om de gewenste voorgeprogrammeerde stand te selecteren.

**NORMAAL:** het symbool wordt weergegeven. De ventilator zorgt voor continue ventilatie met de geselecteerde snelheid.**NATUURLIJK:** het controlelampje van de natuurlijke ventilatie geeft het symbool weer. De draaisnelheid gaat van één snelheid over naar de andere: snel, medium en langzaam.**NACHT:** het symbool wordt weergegeven, het toestel gaat over op nachtstand en de snelheid van de ventilator wordt verminderd. De draaisnelheid gaat van één snelheid over naar de andere: medium, langzaam en stop.**TIMER**

Druk op de toets om de werkingsduur van de ventilator te selecteren volgens de volgende instellingen: 1u 2u 4u 8u.

**GEURVERSPREIDER**

Dankzij het geurverspreidingsdoosje krijgt u een gezonde en/of geparfumeerde binnenlucht. Dit doosje wordt geleverd met twee watjes.

1. Doe om een essentiële olie te verspreiden enkele druppels op een watje.
2. Plaats het watje in het doosje en sluit het geheel goed. Bewaar het andere watje voor een volgend gebruik.
3. Bevestig het doosje op het ventilatierooster zodat de essentiële olie goed kan worden verspreid.

**Na herhaaldelijk gebruik kunt u de watjes vervangen door klassieke wattenschijfjes die u in de supermarkt kunt vinden. Bij dit product wordt geen parfum noch essentiële olie geleverd.**



## AFSTANDSBEDIENING

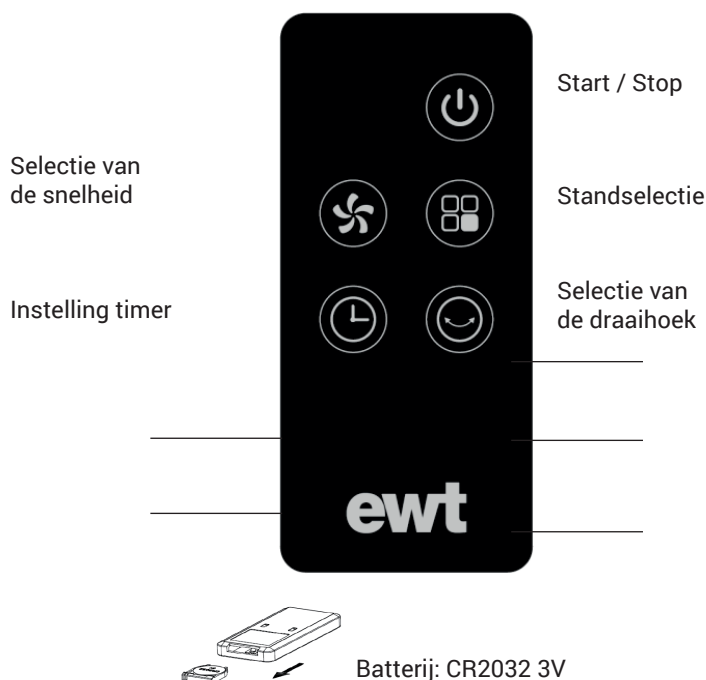

Neem om de batterij in de afstandsbediening te plaatsen het kleine klepje aan het uiteinde van de afstandsbediening weg. Druk en trek tegelijkertijd om het klepje te verwijderen. Plaats de batterij in het ronde batterijvak en let goed op de aangegeven polariteit. Plaats het klepje terug op de afstandsbediening.

De functies van de afstandsbediening zijn identiek aan die van het bedieningspaneel. De zender aan het voorste uiteinde van de afstandsbediening maakt contact met de infraroodontvanger van de ventilator waardoor bediening op afstand mogelijk is. Als u de afstandsbediening langdurig niet gebruikt, neem de batterijen er dan uit en berg zorgvuldig op.

## REINIGING EN ONDERHOUD

- Trek voordat u het toestel reinigt steeds de stekker uit het stopcontact.
- Reinig het oppervlak van het toestel met een zachte doek zonder water te gebruiken.
- Reinig als het toestel erg vuil is het oppervlak van het toestel met een vochtige doek (eventueel met een niet-bijtend schoonmaakproduct).
- Gebruik geen bijtend schoonmaakmiddelen, oplosmiddelen of chemische producten.
- Gebruik geen schuurspoons, schuurdoek of harde borstel om het toestel te reinigen.
- Houd de romp van het toestel niet onder water.
- Vermijd elk contact van de motor of andere elektrische onderdelen met water.
- Als het toestel langdurig niet wordt gebruikt, verpak het dan zorgvuldig. Bewaar het op een droge en geventileerde plaats, beschermd tegen stof.
- Reinig de zone in de buurt van de motor uiterst voorzichtig.
- Reinig het buitenrooster met een niet-bijtend schoonmaakmiddel en een zachte borstel.

**DIT TOESTEL IS UITSLUITEND ONTWERPEN VOOR HUISHOUELIJK GEBRUIK**



## GARANTIE

Voor dit EWT® toestel geldt een garantie van (2) jaar vanaf de datum van aankoop onder normale gebruiksomstandigheden. De garantie geldt niet voor schade die direct of indirect te wijten is aan foutief gebruik, nalatigheid, afwijkend gebruik, ongevallen, niet-officiële reparaties of wijzigingen en aan een gebrek aan onderhoud. Gelieve uw kassabon/factuur te bewaren als bewijs van uw aankoop. De accessoires van dit toestel zijn slijtageonderdelen en hun garantie is beperkt tot één (1) maand.

## GARANTIE-UITSLUITING

- Wijzigingen, demontage of inbouw in een andere machine of inrichting waardoor het toestel vast of half-vast wordt bevestigd,
- Normale slijtage van de onderdelen,
- Schade naar aanleiding van foutief gebruik,
- Niet-naleving van de gebruiksaanwijzingen of de onderhouds- en veiligheidsvoorschriften,
- Schade naar aanleiding van gebrekkig onderhoud, een gebrek aan onderhoud,
- Schade naar aanleiding van externe elementen (bliksem..),
- Afwijkend gebruik van het toestel,
- Opslag in slechte omstandigheden,
- Stoten,
- Onderdompeling van het toestel,
- Gebruik van onderdelen of accessoires die niet door Glen Dimplex Consumer Appliance zijn goedgekeurd,
- Vervallen garantietermijn.

## RECYCLEN



In overeenstemming met de Europese richtlijn 2012/19/EU betreffende afgedankte elektrische en elektronische apparatuur (AEEA), bevat dit toestel het symbool van de doorstreepte vuilnisbak, dat erop wijst dat dit product

niet met het huishoudelijk afval mag worden meegegeven.

Het moet naar een erkend inzamelpunt worden gebracht voor verwerking, hergebruik, recycling van AEEA (vraag informatie bij uw gemeente) of naar een vertegenwoordiger op basis van het principe "1 voor 1 gratis" (de terugname door de vertegenwoordiger geeft geen recht op vergoeding of korting).

Op die milieuvriendelijke manier draagt u als gebruiker of consument bij tot het behoud van de natuurlijke hulpbronnen en de bescherming van de menselijke gezondheid.

## OPMERKINGEN OVER HET GEBRUIK VAN DE BATTERIJEN:

Een gebruikte batterij in de natuur of bij het huishoudelijke afval gooien, zorgt voor verontreiniging en verhindert de terugwinning van herbruikbare materialen. Het is dus belangrijk het gebruik van batterijen te beperken en de volgende voorschriften in acht te nemen:

- Geef de voorkeur aan alkalinebatterijen (die langer meegaan dan zoutbatterijen) en indien mogelijk aan oplaadbare batterijen
- Doe gebruikte batterijen en accu's in de speciaal hiertoe voorziene bakken in de winkel. Op die manier worden de metalen opnieuw gebruikt en verontreinigen ze het milieu niet aangezien ze zware metalen bevatten die gevaarlijk zijn voor de gezondheid en het milieu (vooral cadmium en nikkel).

## INFORMATIE MET BETREKKING TOT HET ECO-ONTWERP VAN VENTILATOREN

Verplichte informatie voor ventilatoren in overeenstemming met Verordening (EU) No 206/2012 tot uitvoering van Richtlijn 2009/125/EC van het Europees Parlement en de Raad wat eisen inzake ecologisch ontwerp voor airconditioners en ventilatoren betreft.

Model	TURNADO 360° Revolution		
Beschrijving	Symbool	Waarde	Eenheid
Maximum luchtdebiet	F	60	m <sup>3</sup> /min
Opgenomen vermogen	P	54,50	W
Bedrijfswaarde	SV	1,10	(m <sup>3</sup> /min)/W
Stroomverbruik in waakstand	PSB	0,29	W
Seizoensgebonden elektriciteitsverbruik	Q	17,76	kWh/a
Geluidsvermogensniveau	LWA	62,30	dB(A)
Maximum luchtsnelheid	c	3,22	meters/sec
Meetnorm van de bedrijfswaarde	COMMISSION REGULATION (EU) No 206/2012 IEC 60879:1986 EN 50564:2011 EN 60704-2-7:1998 EN 60704-1:2010+A11:2012		









# ewt<sup>®</sup>

GLEN DIMPLEX FRANCE  
12 boulevard du Mont d'Est - 7/10 Porte Neuilly  
Maille Nord III, Hall A  
93160 NOISY-LE-GRAND – France

GLEN DIMPLEX NETHERLANDS  
Consumer Appliances Europe  
Saturnus 8 – NL-8448 CC Heerenveen  
PO Box 219 – NL-8440 AE Heerenveen  
T. +31(0)513 656500  
F. +31(0)513 656501

FR

EN

NL

